

SWM-8VD4-2TGTX SWITCH 8 PORTS VDSL
SWM-24VD4-2TGTX SWITCH 24 PORTS VDSL
VD-4FT-MV-S/M MODEM VDSL CO & CPE

Avantages

- VDSL 4band : transmission large bande sur paire de cuivre téléphonique existant
- Splitter intégré : maintien des applications téléphoniques analogique, numérique, ISDN-U.
- Débits/distance
25Mb—0,8 km
15Mb—1.3 km
5Mb—1.9km
Gestion de la bande passante par voie : débits de 5 Mbps à 25 Mbps.
- VLAN: liens sécurisés par séparation des flux utilisateurs.
- VLAN : utilisation optimale de la bande passante par réduction des broadcasts.
- MULTICAST : IGMP V1, V2
- Administration : locale, telnet, http, snmp
- Auto-sense MDI/MDI-X
- Gestion de services pour MxU : hôtels, centres administratifs, hôpitaux, écoles et centres universitaires, campus, ...
- Modem pour liaison point à point économique

LE DÉPORT D'ETHERNET À 25 MBPS



CXR propose une nouvelle gamme de équipements utilisant la technologie « VDSL 4Band » pour le transport de liens Ethernet en environnement campus et opérateur.

Le VDSL 4Band apporte des avantages significatifs vis-à-vis de l'ADSL2+ sur les paires de cuivre des immeubles et campus:

- Le débit est de 25Mbps à 800m, de 15Mbps à 1,3km et 5Mbps à 1,9km
- Le débit est symétrique
- Le temps de synchronisation est très court permettant notamment de conserver l'adressage IP en cas de coupure intempestive
- Le transport de l'Ethernet sur VDSL n'apporte aucune latence vis-à-vis de l'encapsulation dans l'ATM de l'ADSL.
- Les solutions CXR sont plug and play pour le déploiement de LAN ou la distribution d'Internet
- Compatible avec la voix analogique et RNIS voire même quelques téléphones numériques.

VD-4FT-MV sont une solution point à point pour le déport sur 1,9 km d'un lien Ethernet jusqu'à 25 MBPS en mode pont, à un coût extrêmement avantageux sur une ligne téléphonique interne.

Les Switch **SWM-8VD4** et **SWM-24VD4** sont des commutateurs Ethernet de 8 et 24 ports VDSL-4band auxquels se raccordent des modems CPE **VD-4FT-MV-S**. Ces équipements intègrent également les splitters téléphoniques et ne nécessitent pas d'équipement de câblage supplémentaire : il est donc d'une intégration simple dans une baie Télécoms.

Les SWM-8/24VD4 sont des équipements de distribution de lien Ethernet idéal pour toutes les organisations de type hôtel, écoles, immeubles ... Ils sont dotés de fonctions performantes pour gérer la classe et la qualité de service, et la sécurité des données entre utilisateurs. Les SWM-8/24VD4 permettent alors d'offrir aux utilisateurs des contrats d'accès au réseau Internet dans une infrastructure de type opérateur d'accès privé.

RÉFÉRENCE PRODUITS

VD4FT-MV-S : modem CPE

VD4FT-MV-M : modem CO

VD4FT-MV-S-4TTX : modem CPE—switch Ethernet 4 ports 10/100 Base T

SWM-8VD4-2TGX : switch 8 ports VDSL— 2 Eth 10/100 Base T

SWM-24VD4-2TGTX : switch 24 ports VDSL— 2 Eth 10/100/1000 Base T



Transmission VDSL 4band
à 25 MBPS

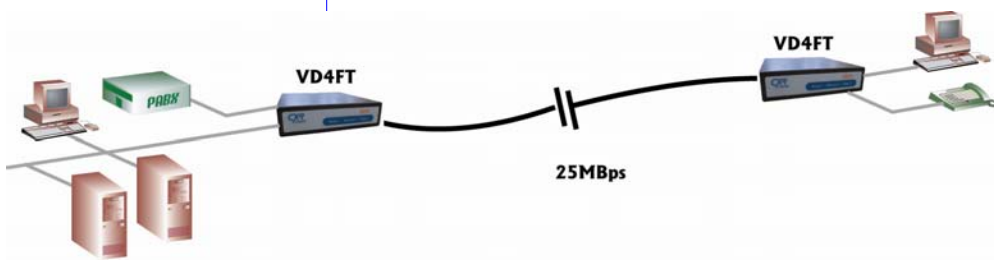

CONNEXIONS VDSL POINT À POINT

Une paire de modems VD-4FT-MV-S et VD-4FT-MV-M assure une interconnexion de réseau Ethernet à des débits réglables de 5Mbps à 25 Mbps (Full duplex) sur des lignes téléphoniques de 1.9 km à 1 Km de longueur. Ils offrent un débit optimal pour un interconnexion de réseaux, et sont

transparentes aux VLAN. Ces modems sont d'une extrême simplicité de mise en œuvre. Ils peuvent être installés sur des lignes téléphoniques existantes tout en conservant le service téléphonique analogique ou RNIS-U, grâce au splitter intégré.

COMMUTATION ETHERNET AVEC CONTRÔLE DE LA CLASSE D'ACCÈS

Les **SWM-8/24VD4** sont des commutateurs Ethernet permettant à 8 ou 24 utilisateurs de se raccorder au réseau Ethernet par une paire téléphonique.

Chaque port peut être individuellement paramétré, activé ou interdit. La classe d'accès est définie en débit 5/15/25 Mbps (Full duplex) à des distances respectives de 1.9, 1.5, 1.2 et 1Km)

La sécurité des données est assurée par un mode VLAN par port qui optimise le trafic en évitant la propagation des trames de diffusion (broadcast) et garantit la confidentialité des données d'un VLAN à un autre. Ces fonctionnalités, alliées à un serveur d'authentification et un routeur d'accès Internet, satisfont l'ensemble des besoins d'un fournisseur d'accès à Internet en environnement de type hôtel, école et centre universitaire, hôpital, immeuble locatif, centre administratif, ...

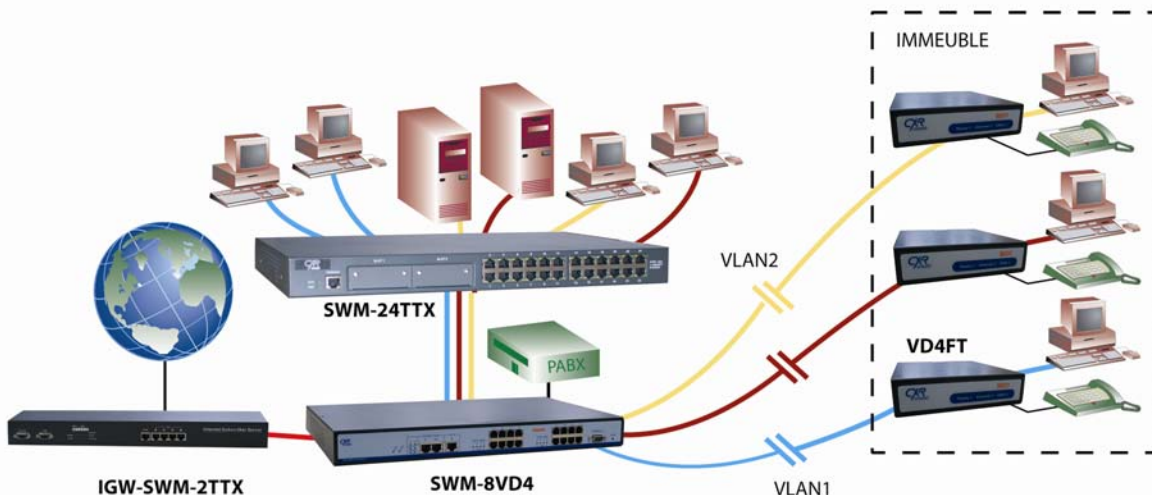

ADMINISTRATION

L'administration des **SWM-8/24VD4** est simple et performante. L'utilisateur accède à la configuration par un port RS232 local, ou par le réseau Ethernet en protocole Telnet ou HTTP. L'accès à la configuration est protégée par mot de passe, et l'accès peut être limité à une station d'adresse ip définie pour une meilleure sécurité via le réseau Ethernet.

Le **VD4FT-MV-M** (modèle CO) est administrable par 4 mini switch. Ces switches définissent la vitesse VDSL en ligne, Auto, 5, 15 ou 25Mbits.

Transmission VDSL 4band
à 25 MBPS

SWM-24VD4-2TGTX

Le **SWM-24VD4-2TGTX** est un switch 24 ports VDSL avec 2 ports 10/100/1000 BaseT auto-sensing. Il inclut les splitters compatibles avec les téléphones analogiques et numériques (ISDN-U). Le concentrateur 24 ports VDSL délivre une bande passante dédiée, paramétrable sur chaque port entre 5,15 et 25 Mbps. La transmission VDSL cohabite avec les communications téléphoniques analogiques et ISDN-U (2B1Q).

Le **SWM-24VD4-2TGTX** intègre les fonctionnalités suivantes :

Qualité de service, IGMP snooping pour les applications Vidéo, VLAN par port et 802.1q, le contrôle de la vitesse par port. Possibilité de cascader jusqu'à 4 SWM-24VD par les ports Ethernet. (une adresse IP de management par boîtier). Possibilité de trunking sur les ports VDSL.

VDSL : QAM base sur 4 Bandes de fréquences

CARACTÉRISTIQUES TECHNIQUES



Nous sommes sur le
Web! Visitez notre site
www.cxr.anderson-jacobson.com

Débit/lignes : 5Mbps à 1.9km, 15Mbps à 1.3km, 25M à 0,8km sur du câble de catégorie 3 AWG24.

Spectre VDSL : Transmission — 0.9 à 3,9Mhz
Reception — 4 à 7.9 Mhz

Filtre (splitter interne) pour la voix: 0 à 630kHz supportant l'analogique RTC et le RNIS-U (130kHz/2B1Q)

Performance de commutation:

8.8 Gbps switching capacity, 4.72 maximum forwarding bandwidth (forwarding rates based on 64bytes packets)
6.5Mpps forwarding rate

Ethernet :

2 ports 10 / 100 / 1000 Base T, auto-sense, MDI/MDI-X
IEEE : 802.3, 802.3u, 802.3ab, 802.3z

Caractéristiques :

- Cuivre/Fibre auto-link et fonction hot swap
- Support de GARP/GVRP VLAN et taggage des VLAN par port 802.1p et par groupes VID statiques (256) et dynamiques (4094) 802.1q et du 802.1v.
- QoS qualité de service avec 2 niveau de priorité 802.1p par port.
- IGMP snooping sur 512 groupe de table IP multicast. IGMP V2,
- Authentification 802.1x avec client Radius pour l'accès du Wireless.
- Spanning tree 802.1d et trunking 802.1ad
- BOOTP & DHCP client, RMON, MAC filtering, Broadcast storm filtering, port mirroring, TFTP firmware upgrade. Cascade de 4 équipements

Management : Console (DB9F), Telnet, HTTP, SNMP MIB 1,2

Sécurité : Contrôle en température des ventilateurs, monitoring et alarme TRAP. Protection de surtension sur les ports VDSL.

Dimensions : 444*362*88 mm—Rack Mount (2U, 19 ")

Temperature : Fonctionnement : 0 °C à 50 °C.

Stockage -20 °C à + 65 °C.

Humidité : 10% - 90 % non-condensing

Référence : SWM-24VD-2TGTX

CA-TELC050-RJ21MM-1 : câble Telco RJ21 Male/Male Longueur 1m

CA-TELC050-RJ21MM-3 : idem Lg 3m

Indicateurs Leds:

- PWR, POST (power on self test)
- 24 VDSL link status
- Lan : Act, 100, 1000, Full

Connectique :

- VDSL : 2 * TELCO RJ21 50 points (POTS & VDSL line)
- Ethernet : 2* RJ45 + 1 SFP
- RS232 : DB9F - Bouton reset

Face Arrière

Alimentation : 110 – 240 Vac, 30 W – Interrupteur ON/OFF

Ventilateurs : 2

Normes :

EMI by FCC/CE
Safety by EN60950

Accessoires fournis :

SWM-24VD :

- ◇ Pates rack (19") montage en rack
- ◇ Cordon alimentation 230V
- ◇ CD ROM documentation et MIB

MTBF : 71.531 heures.

Module SFP :

SFP-GSX-MM-LC: Module SFP 1000SX multimode 1310nm, budget pour 550m, connecteur LC
SFP-GLX-SM10-LC: Module SFP 1000LX monomode 1310nm, budget pour 10km, connecteur LC
SFP-GLX-SM50-LC: Module SFP 1000LX monomode 1310nm, budget pour 50km, connecteur LC
SFP-GZX-SM80-LC: Module SFP 1000LX monomode 1550nm, budget pour 80km, connecteur LC

Transmission VDSL 4band
à 25 MBPS

SWM-8VD4-2TGTX

Le **SWM-8VD4-2TGTX** est un switch 8 ports VDSL 4band avec 2 ports 10/100/1000BaseT auto-sensing, pour la mise en cascade. Il inclut les splitter compatibles avec les téléphones analogiques et numériques RNIS interface U. Le concentrateur 8 ports VDSL délivre une bande passante dédiée, paramétrable sur chaque port entre 5/15/25 Mbps. La transmission VDSL cohabite avec les communications téléphoniques analogiques et ISDN (2B1Q).

Le **SWM-8VD4-2TGTX** intègre les fonctionnalités suivantes :

Qualité de service, IGMP snooping pour les applications Vidéo, VLAN par port, speed rate control par port. On peut cascader jusqu'à 5 SWM-8VD par les ports Ethernet.

CARACTÉRISTIQUES TECHNIQUES



Caractéristiques : identiques au SWM24VD

Ethernet : 2 * 10/100/1000 BaseTX , auto-sense , MDI/MDI-X

Dimensions : 412*258*44 mm—Rack Mount (1U, 19 ")

Indicateurs :

- PWR, POST (power on self test)
- 8 VDSL link status
- Lan : Link , Act, Speed , Full Duplex

Connectique :

- VDSL : 2* 8 RJ11 (POTS & VDSL line)
- Ethernet : 2* RJ45
- RS232 : DB9F

Alimentation : 110 – 240 Vac, 12 W—
Interrupteur ON/OFF—bouton reset

Normes :

EMI by FCC/CE
Safety by EN60950

Accessoires :

SWM-8VD :

- ◇ Fixation rack (19") montage en rack
- ◇ Cordon alimentation 230V
- ◇ CD ROM documentation et MIB

Nous sommes sur le Web !
Visitez notre site
www.cxr.anderson-jacobson.com

VD4FT : CARACTÉRISTIQUES TECHNIQUES

IEEE : 802.3, 802.3u

Modulation : ETSI, ITU, ANSI VDSL standards

Débit/lignes : 5-1.9km, 15M-1.3km, 25M-0,8km.

Dimensions : 95*110*24 mm— Boîtier métallique

Indicateurs :

- Ready, Ethernet, Link (pour le status VDSL)

Connectique :

- VDSL : 1* RJ11 (Splitter POTS/ISDN intégré)
- Téléphone : 1 * RJ11
- Ethernet : RJ45 – 10/100BaseT MDI/MDI-X

Protection contre les surtension de ligne
Compatibilité spectrale xDSL, ISDN (2B1Q/4B3T)

MTBF : 67.000 h

Temperature : - **Fonctionnement :** 0°C à 50 °C.

- **Stockage :** -20 °C à + 65 °C.

Accessoires: VD4FT-MV-S

- ◇ Alimentation DC Plug
230Vac—5VDC—1A
- ◇ Cordon Ethernet RJ45-RJ45 1M
- ◇ Cordon ligne RJ11—RJ11 1M
- ◇ CD ROM documentation



Rue de l'Ornette
28410 Abondant
France

Tél. : 02.37.62.87.90
Fax : 02.37.62.88.01
Email: trans@cxr.fr

Les informations contenues dans ce document ne sont pas contractuelles. Dans un souci d'amélioration constante de ses produits, CXR se réserve le droit de les modifier sans préavis.

Référence :

VD4FT-MV-S : Modem VDSL CPE

VD4FT-MV-M : Modem VDSL CO

VD4FT-MV-S-4TTX : Modem VDSL CPE,
avec switch 4 ports Ethernet 10/100 BT et QoS



Accessoires: VD4FT-MV-M

- ◇ Alimentation DC Plug : 85/230Vac
50/60Hz —5VDC—1A, 3.5W
- ◇ Cordon Ethernet RJ45-RJ45 1M
- ◇ Cordon ligne RJ11—RJ11 1M
- ◇ Cordon console DB9F—RJ45
- ◇ CD ROM documentation